

金錢的秘密(一)

1. 青蛙三隻 300 圓，老鼠兩隻 150，哪一種動物比較貴？

請把算式列出

2. 假設緞帶 1 公分 20 元，1500 元的班費可以買到幾公分？

請把算式列出

3. 咖啡吧大特價！一杯咖啡原本要 100 元，現在全部打 8 折，請問打完折的咖啡多少錢？

請把算式列出

生活教育

請您回想一下，超市裏的食品是如何存放的？每格至少寫五項

冷凍庫的食品	冷藏庫的食品	置物架上的食品
例如： 1. 冷凍水餃 2. 冰棒	例如： 1. 大白菜 2. 蘋果	例如： 1. 夾心餅乾 2. 玉米罐頭

工作中無小事

我們每個人所做的工作，都是由一件件小事組成的，但我們不能因此而忽視工

作中的小事。

所有的成功者，他們與我們都做著同樣簡單的小事，唯一的區別就是，他們從不認為他們所做的是簡單的小事。

很多時候，一件看起來微不足道的小事，或者一個毫不起眼的變化，卻能起到關鍵作用。這就要求每一位員工始終保持高度注意力和責任心，始終具有清醒的頭腦和敏銳的判斷力，能夠對工作中出現的每一個變化、每一件小事迅速做出準確的反應和判斷。

希爾頓飯店的創始人——世界旅館業之王康·尼·希爾頓就是一個非常注重小事的人。他經常這樣要求他的員工：「大家牢記，萬萬不可把我們心裏的愁雲擺在臉上！無論我們飯店遭到何等的困難，希爾頓服務員臉上的微笑永遠是顧客的陽光。」

正是這小小的微笑，讓希爾頓飯店獲得了極佳的聲譽。

沒有哪一件工作是沒有意義的，每一個小事都有自己的意義。

飯店的服務員每天的工作就是對顧客微笑、打掃房間、整理床單等小事；快遞員每天的工作也是送遞郵件。他們是否對此感到厭倦、毫無意義而提不起精神？但是，這就是你的工作，你必須做好它。

生命中的大事都是由小事累積而成，沒有小事的累積，是成就不了大事的。你只有瞭解到這一點，才會開始關注那些以往認為無關緊要的小事，培養做事一絲不苟的美德，而成為一個優秀的員工。

小事可以成就大業，我們應做到勿以事小而不為。

從文章中回答下列問題

1. 小事可以_____，我們應該做到勿以事小而不為（不做）

2. 所有的成功者，他們與我們都做著同樣簡單的小事，為一個區別就是，他們_____

3. 請舉出班上的很重要(沒有人做不可)的小事，例如包粉筆。

【 】 【 】 【 】 【 】

一週記錄

想想看，這一兩個星期你做了哪些值得回憶的事？或是有發生哪些新聞讓你印象深刻地？或是你自己的心情，都可以寫下來…

金錢的秘密(二)

1. 1張500元的鈔票，可以換成幾個50元的硬幣？

請把算式列出

2. 400元的鞋子，打了7折後是多少錢？

請把算式列出

3. 班長到愛買實習，弄破了12個89元的杯子，請問班長要賠多少錢給愛買？

請把算式列出

生字練習

	履	カウ	履	尸	15	屩 屩 屩 屩 屩 屩 屩 屩 屩 屩 屩 屩	履					
	カウ	尸										
	歴	カヒ	歴	止	4	屩 屩 屩 屩 屩 屩 屩 屩 屩 屩 屩 屩	歴					
	カヒ	屩										
	表	ウズ	表	衣	6	一 主 走 去 表	表					
	ウズ	衣										
	薪	シ	薪	艸	17	艸 艸 艸 艸 艸 艸 艸 艸 艸 艸 艸 艸 艸 艸	薪					
	シ	艸										
	資	カ	資	貝	7	一 ニ シ 次 次 資 資	資					
	カ	貝										
	繳	ウズ	繳	糸	19	納 納 納 納 納 納 納 納 納 納 納 納 納 納	繳					
	ウズ	糸										
	稅	シ	稅	禾	12	一 禾 禾 禾 禾 禾 禾 禾 禾 禾 禾 禾 禾 禾	稅					
	シ	禾										

藉口就是推卸責任

藉口本身就是一種不負責任的表現，我們不能拿它做擋箭牌。

在我們日常生活中，經常聽到很多藉口：上班晚了，會有「路上堵車」、
「鬧鐘沒電了」的藉口……；工作出了差錯，會有「這個電腦太破」、「任務
太重」的藉口……總之，只要有心去找，藉口總是有的。

時間一長，就會形成這樣一種局面：每個人都努力尋找藉口來掩飾自己的過
失，推託自己該做的事。

所以，任何藉口都是推卸責任，在責任和藉口之間，選擇責任還是選擇藉口，
表現了一個人的工作態度。在這個世界上，沒有不需要承擔責任的工作，但是，藉
口通常讓我們忘記責任。

我們把重物舉起來，而地球引力卻要將它往下拉。我們在工作過程中，總是
會遇到挫折，碰到問題，特別是很困難的問題，這會讓你萬分沮喪。這時候，我們
是知難而進還是為自己尋找逃避的藉口？你或許開始為自己找藉口退縮了。其實，
在這裡，有一個基本原則可用，就是永遠不放棄，永遠不為自己找藉口。

有人做了一個實驗：

把兩隻青蛙分別放在一模一樣裝滿奶酪的瓶子裏。一隻青蛙掙扎了幾下，覺得
沒有任何希望，就靜靜地等死。
而另一隻青蛙，始終都在掙扎著，它一刻也沒放棄。慢慢地，奇蹟出現了，瓶
子裏的奶酪凝固了，這隻青蛙後來跳出了瓶子。

這個實驗講的就是這樣的道理：無論什麼時候，都不要找藉口放棄。
不要放棄，不要尋找任何藉口為自己開脫。尋找解決問題的辦法，是最有效的
工作原則。

從文章中回答下列問題

1. 藉口本身就是一種_____的表現，我們不能拿它當作_____
2. 選擇責任的相反就是選擇_____
3. 青蛙的故事告訴我們，無論甚麼時候，都不要找_____
4. 尋找_____，是最有效的工作原則

一週記錄

想想看，這一兩個星期你做了哪些值得回憶的事？或是有發生哪些新聞讓你印象深刻地？或是你自己的心情，都可以寫下來...

分類的秘密

期末大掃除！發現教室有以下東西

外套

單槍

餅乾

抹布

劍山

圍裙

襪子

糖果

導師請衛生股長分類，聰明的衛生股長用各種方式分類：

1. 以能不能吃分類：能吃的——_____

不能吃的——_____

2. 以上課教材來分類：上課教材——_____

不是上課教材——_____

3. 以可以摺疊整齊來分類：可以摺疊整齊——_____

不能摺疊整齊——_____

各位同學，也請看看你自己的房間，是不是有還沒歸位的東西？記得分類放
好唷！

生活教育

是非題

1. ()進口水果一定比國產水果品質好。
2. ()買豬肉最好在肉攤上購買，冷凍的肉品不新鮮最好不要購買。
3. ()購買鮮魚時，應選擇眼睛明亮、鰓色鮮紅、有彈性、光澤的魚。
4. ()雞蛋沒有保存期限，放多久都可以。
5. ()超過保存期限的鮮奶，不可以再飲用。
6. ()罐頭食品如果突起時，表示空氣已進去，食品容易腐壞。
7. ()選購橘子時，越重的表示水份越多。
8. ()香蕉有黑色斑點出現時應立即丟棄，不可再食用。
9. ()選擇「吉甫園」的蔬菜，品質較有保障。
10. ()購買當天要煮的海鮮，不需放冷凍庫，只需放在冷藏室即可。

每天多做一點

如果不是你的工作，而你做了，這就是走向成功的機會。

每個人的成功都是有差別的，有時候，他們所做的工作幾乎一樣多，僅僅就那麼一點點的差別，但是，取得的成就卻有著天壤之別。

因此，工作時僅僅全心全意、盡職盡責是不夠的，還應該比自己份內的工作多做一點，比別人期待的更多一點，如此可以吸引老闆更多的注意，給自我的提升創造更多的機會。

每天多做一點工作也許會佔用你的時間，但是，你的行為會使你贏得良好的聲譽，並增加他人對你的需要。

無論你是管理者，還是普通職員，「每天多做一點」的工作態度能使你從競爭中脫穎而出。你的老闆、委託人和顧客會關注你、信賴你，從而給你更多的機會。

每天多做一點，初衷也許並非為了獲得報酬，但結果卻往往獲得的更多。

從文章中回答下列問題

1. 工作時僅僅全心全意、盡職盡責是不夠的，還應該_____，比別人期待的更多一點。
2. 請勾選出「每天多做一點」的正確作法：（ ）自己的工作還沒完成，快點去做別人的工作 （ ）完成自己的工作後，順手幫同事一些工作 （ ）不管老闆有沒有同意，多做就是好事，不管做得對不對

3. 生字：聲譽【 【 【 【 【 【 【

【年 暑假作業】 完成日： . .

一週記錄

想想看，這一兩個星期你做了哪些值得回憶的事？或是有發生哪些新聞讓你印象深刻地？或是你自己的心情，都可以寫下來...

立體幾何的秘密

請圈出正確答案

1. 圓柱 圓錐 角柱

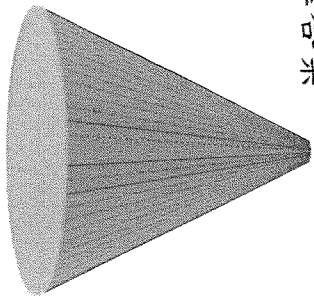

2. 角柱 三角錐 四角錐

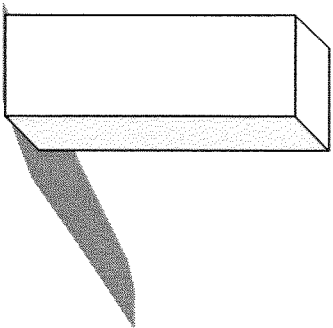

3. 球體 三角錐 四角錐

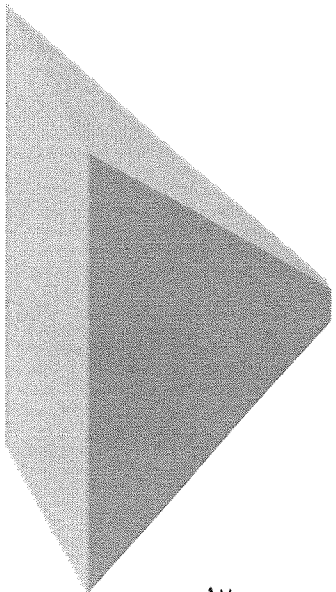

4. 圓型 球體 角柱



生活教育

是非題

1. () 餐具有裂痕，但沒有缺損，可繼續使用避免浪費。
2. () 廚師只要菜做得好吃，衛生習慣不好無所謂。
3. () 廚房的地板，因為不放食物，潮濕髒亂也無所謂。
4. () 不新鮮的海產，容易滋生病菌，食用時要特別小心。
5. () 抹布要隨時保持清潔乾爽，並將常用漂白水消毒。
6. () 在廚房工作，食物的碎屑可往地上丟。
7. () 抹布洗淨後，應晾在通風的地方。
8. () 烹飪時，手部有傷口，應帶上手套或指套。
9. () 葉菜類應先浸泡在水中一陣子，再用流動的水清洗。
10. () 中午吃剩的菜餚，應留置在餐桌上，不需放入冰箱。

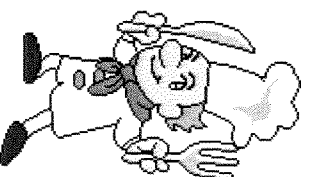

做好自己的工作

一、老闆喜歡什麼樣的員工

如果要問老闆們喜歡什麼樣的員工，十個會有九個說喜歡能幹的員工，能幹的標準是什麼呢？一般來說，能幹的標準就是把自己工作完成得很好。做好自己的工作，是成功的第一要素。

現在這個時代，因為教育的普及化，一批又一批的學子們從學校畢業，而且都拿著高等學府的學歷，但是光鮮的證書並不代表工作能力。用人單位要如何才能分辨——這些學子們中哪些人才是自己所需要的呢？辦法只有一個，那就是看你的實際工作能力。交待你一個工作，你是否能夠按時的完成，是否完成得漂亮，以這來決定能否要僱用你。也就是說，老闆只認你的工作能力。能做好自己工作的員工才會受到青睞。

各行各業，人類活動的每一個領域，都在呼喚那些能自主做好手中工作的員工。

二、自己的工作不需要老闆吩咐

齊格勒說：「如果你能夠盡到自己的本分，盡力完成自己應該做的事情，那麼總有一天，你能夠隨心所欲從事自己想要的東西。」把自己的工作做好，不但圓滿地完成了老闆交待的任務，同時又提升了自己的能力以及在老闆心中的地位，升職時總是會被老闆優先考慮。

相反，那種凡事得過且過，對待自己的工作敷衍了事，馬馬虎虎，不對工作下心思的員工，隨時都有被炒魷魚的可能。這種人不僅自己永遠無法達到成功的頂峰，任何老闆也都不會把他列入自己的用人範圍之內。

從文章中回答下列問題

1. 老闆喜歡甚麼樣的員工？_____
2. 能幹的標準就是_____
3. 請勾出老闆喜歡的(答案不只一個)：學歷證書 認真的態度 自動自發
100分的考卷 馬馬虎虎，敷衍了事 盡力完成工作
4. 老闆只認你的_____，能作好自己工作的員工才會受到_____ (喜愛、重用)

存提款的秘密

是非題

1. () 提款單和存款單是使用同一張的。
2. () 郵局的提款卡可以在台北銀行的提款機領到錢。
3. () 提款單上的帳號或金額如果寫錯，一定要重新拿一張提款單填寫。
4. () 提款單的顏色和存款單一樣是紅色的。
5. () 領到錢後，不必再清點核對數目是否正確。
6. () 金融卡就是提款卡。
7. () 存簿提款時，可以拿任何的印章代替印鑑章。
8. () 當要提領一笔很大數目的金錢時，最好找人陪同提款。
9. () 金融卡的密碼不可以讓別人知道，以免錢被盜領。
10. () 當金融卡遺失時，要馬上通知金融機構的人，並辦理掛失手續。
11. () 用金融卡提款時，密碼輸入錯誤三次以上，金融卡就會被沒收。
12. () 當提款機螢幕上出現『暫停服務』時，仍然可以使用提款。

生活教育

請寫出五種可回收的東西，如保特瓶：

請寫出三種不可回收，一定要丟垃圾桶的東西：

資源回收的目的是什麼？_____

下列哪種是環保的行為？請打√

- () 隨手關教室的燈
- () 冷氣房門不必關，外面才吹得到冷氣
- () 吹冷氣蓋厚棉被
- () 同時開冷氣與電風扇
- () 用過的紙，背面可以再用
- () 電腦整天不關機，這樣要用比較方便
- () 用衛生紙擦汗

自動自發地工作

自動的員工老闆喜歡

一個優秀的員工應該是一個自動自發地工作的人。

很多員工，當老闆不在公司，出去辦事或者有其他的事情時，就主動放自己的假，給自己一個休息的理由，趁著老闆不在偷偷懶。這樣的做法雖然不一定會被老闆察覺，但是這樣偷懶的員工卻不是老闆喜歡的。那些不論老闆是否在辦公室都會努力工作的人，永遠不會被老闆解僱，也永遠不必擔心自己的加薪問題。

如果只在別人注意你的時候你才有好的表現，裝出種種你正在努力工作的表現，這種人永遠也達不到成功的巔峰。他們時刻都在注意著別人的視線，心思全不在工作上，這樣的人你能期望他有什麼好的工作表現嗎？要做個老闆喜歡的員工，你就要為自己設定最嚴格的標準，而不應該由他人的視線來要求你。

如果老闆對你的期許還沒有你對自己的期許多的話，這樣的你，又怎麼會被老闆忽略和解僱呢？老闆忙著給你加薪留你都來不及呢！如果你總要別人提醒你該做什麼，趕快做什麼的話，你離晉升的日子將會越來越遠，說不定什麼時候，老闆就要讓你捲鋪蓋走人。

成功是努力的累積，那些二夜成名的人，其實，在他們獲得成功之前，已經默默地奮鬥了很長時間。任何人，要想獲取成功都要長時間地努力和奮鬥。

從文章中回答下列問題

1. 一個優秀的員工應該是一個_____地工作的人
2. 生字練習：巔^{ㄉㄢ} 峰^{ㄈㄥ} ——最好的表現

ㄉㄢ ㄈㄥ ——	ㄉㄢ ㄈㄥ ——
--------------------	--------------------

3. 成功是_____的累積

社會適應

準時的人，會給人那些印象—正確的打√

- | | |
|----------------------------------|-----------------------------------|
| 1. <input type="checkbox"/> 人緣好 | 2. <input type="checkbox"/> 別人信任你 |
| 3. <input type="checkbox"/> 被人譏笑 | 4. <input type="checkbox"/> 得罪朋友 |
| 5. <input type="checkbox"/> 工作努力 | 6. <input type="checkbox"/> 懶散 |
| 7. <input type="checkbox"/> 膽小 | 8. <input type="checkbox"/> 遵守約定 |
| 9. <input type="checkbox"/> 負責任 | 10. <input type="checkbox"/> 愛表現 |

討論：不準時或曠課會產生的後果？

* 不準時或曠課會產生的後果有：

1. _____
2. _____
3. _____
4. _____
5. _____

時間的秘密

一分鐘是手錶(或時鐘)上的秒針跑_____圈

請準備手錶(或時鐘)，並開始計時一分鐘，看看一分鐘內，你可以畫多少個圓圈？(可以找人幫忙計時唷)

A large rectangular box containing a 5x5 grid of 25 dashed circles, intended for a drawing activity where students count how many circles they can draw within a one-minute time limit.

克服懶人的毛病

一般來說，完成自己的工作是個員工必須做到的。但是，懶情的員工總是會找到藉口來拖延自己的工作。藉口是拖延的溫床，善於給自己找藉口的人，是不會賣力工作的，他們總是給自己找出各種理由來安慰自己，總是讓自己輕鬆些、舒服些，該工作的時候偷個小懶，該完成的事情盡量往後拖，這不僅是對老闆的不負責任，更是對自己生命的揮霍浪費。

職場就像戰場，工作就如同作戰。要想在職場上立於不敗之地，就必須讓自己高效的完成工作。任何一個老闆都明白，對於那些做事拖延，懶懶散散的員工，是不可能委以重任的。

今天該做的事拖到明天完成，現在該打的電話等到一兩個小時後才打，這個月該完成的報表拖到下個月，這一季該達到的進度要等到下一季……如此的工作進度任何一個老闆都不會滿意的。他們不會聽你的藉口：什麼工作太無聊、太辛苦，工作環境不好，老闆催得太緊，完成期限太緊等等。如果你用藉口去搪塞他，老闆一定認為你是不努力工作的員工；至少，是沒有良好工作態度的員工。員工不能用藉口來蒙混公司，來欺騙老闆，不負責任的員工不是老闆們要找的員工。老闆需要的員工是努力完成工作不找任何藉口的員工。

從文章中回答下列問題：

1. 懶情的員工總是會找到 _____ 來拖延自己的工作
2. () 哪些是懶情員工的行為(答案不只一個)? ① 今天要完成的工作因為快要下班了，所以明天再弄 ② 生病得很嚴重，只好請假在家休息 ③ 工作好無聊，我不太想做，想要離職
3. 老闆需要的員工是 _____ 的員工

一週記錄

想想看，這一兩個星期你做了哪些值得回憶的事？或是有發生哪些新聞讓你印象深刻地？或是你自己的心情，都可以寫下來...

薪水分配

假如你一個月的收入為 18000 元，請問你會怎麼分配？

支出項目	支出金額
例：車資	
午餐費	
和朋友出去玩	
給家人	
買自己喜歡的小東西	

請問扣掉以上支出，你還可以存多少錢？ _____

(請使用計算機運算)

工作就意味責任

每一個員工都應把工作看成自己的使命，負責任地去做好它。

你的工作是什麼？你是否將你的工作當成一種責任來看待？從基本上來說，工作本身就意味著責任。所以，工作不是我們為了謀生而做的事，而是要把它當成一種使命來完成。

美國西點軍校認為：

沒有責任感的軍官不是合格的軍官，沒有責任感的員工不是優秀的員工，沒有責任感的公民不是好公民。

在任何時候，責任感對自己、對國家、對社會都不可缺少。正是這樣嚴格的要求，讓每一個從西點軍校畢業的學員獲益匪淺。

那麼，對於我們這些職場人士來說，工作也意味著責任，責任意識會讓我們表現得更加卓越。

有很多員工，在談到自己的公司時，通常都是漫不經心，「這個公司如何……」這樣的員工是缺乏責任感的典型表現。

如果一個人輕視他自己的工作，認為他的工作辛苦、煩惱，那麼他的工作決不會做好。職場上，有許多人尊重自己的工作，常常心生抱怨，這是非常錯誤的觀念。

沒有卑微的工作，只有卑微的工作態度，而我們的工作態度完全取決於我們自己。

一個人對工作所持的態度，和他本人的性情、做事的才能有著密切的關係。一個人能否成為優秀的員工，能否成功，只要看他工作時的精神和態度就可以知道。把工作當成一種責任，才能夠做得更好。

從文章中回答下面問題：

1. 工作本身就意味著_____
2. 沒有卑微的_____

我們自己。(請從文章中抄下)

3. 職場上，有許多人不尊重自己的工作，常常心生_____，這是非常錯誤的觀念

【_____年 暑假作業】 完成日：_____.

一週記錄

想想看，這一兩個星期你做了哪些值得回憶的事？或是有發生哪些新聞讓你印象深刻地？或是你自己的心情，都可以寫下來…

生活教育

是非題

1. () 登革熱的病媒是蟑螂。
2. () 為了避免得到肝炎，不要和別人共用餐具。
3. () 定期胸部 X 光檢查，可以早期發現肺結核病。
4. () 如果得了感冒，應該多喝開水，並且多休息。
5. () 高血壓的病人，應該控制飲食，少吃高脂肪及高鹽分的食物。
6. () 為了預防心臟病，我們應該避免運動，以免心跳太快。
7. () 糖尿病患者為了補充糖分，應該多吃糖果。
8. () 確定了癌症時，要依照醫師的指示治療，不可以聽信偏方。
9. () 為了禮貌更為了衛生，我們咳嗽或打噴嚏時，應該要以手遮住口鼻。
10. () 如果我們希望對疾病有更深一層的認識，可以到衛生署的網站上去查詢相關資料。

社會適應

街頭訪問

在我們選擇工作之前，先訪問在職場上的前輩們有些什麼“工作甘苦談”？並寫出你的訪問感想

S 訪談對象

職稱：_____ 工作年資：_____

薪資：大約_____ 訪問日期：_____

工作內容：_____

工作上的優點：

1. _____

2. _____

3. _____

工作上的缺點：

1. _____

2. _____

3. _____

S 我的感想：

想想看，這一兩個星期你做了哪些值得回憶的事？或是有發生哪些新聞讓你印象深刻地？或是你自己的心情，都可以寫下來…
